

caffélatex tubeless conversion kit

Pour permettre l'utilisation de pneus Tubeless, Tubeless-Ready** TNT** et 2Bliss** sans chambre pour les roues* standard de VTT

Para el uso de cubiertas Tubeless, Tubeless-Ready** TNT** y 2Bliss** sin cámara de aire en ruedas MTB estándar*

Ermöglicht die Nutzung von Tubeless, Tubeless-Ready**, TNT** und 2Bliss-Reifen** ohne Innenschlauch auf MTB-Standardfelgen*

FRANÇAIS: INSTRUCTIONS DE MONTAGE
--

A) Préparation des roues*

- Retirer la bande de fond de jante existante.
- Inspecter les passages de rayons pour éliminer toute bavure ou aspérité coupante qui pourraient endommager la bande Caffé Tubeless Tape (utiliser du papier de verre ou bien une petite lime).
- Nettoyer le fond de jante soigneusement enlevant toute trace de graisse ou de lubrifiant (utiliser de l'alcool ou un autre dégraissant, nettoyer avec un chiffon propre et sec après).
- INSTALLATION DE LA BANDE TUBELESS : en commençant à 5 cm de distance du trou de la valve, appliquer la bande Caffé Tubeless Tape en recouvrant le trou de la valve et en maintenant constante la tension tout en poussant la bande en place avec les doigts. Prendre soin d'éviter la formation de bulles ou de rides et que la bande est bien centrée. Si ce n'est pas le cas, retirer la bande et recommencer l'opération. Continuer à enrouler la bande jusqu'à 5 cm au-delà du trou de la valve (cela fait 10 cm de recouvrement en deux couches au travers du trou).
- Avec les doigts entourés d'un chiffon, faire le tour de la circonférence tout entière en appuyant vers le fond de la jante pour s'assurer de sa bonne adhésion et qu'il n'y a pas d'air emprisonné.
- À l'aide d'un objet de forme pointue ou d'un tournevis, faire un trou parfaitement rond dans la bande de fond de jante au niveau du trou de la valve. Avec une lime, retirer les parties de bande Caffé Tubeless Tape ayant pénétré à l'intérieur du trou.
- PRÉCAUTION SPÉCIALE : pour s'assurer que la bande Caffé Tubeless Tape est parfaitement collée, monter un pneu standard avec chambre à air et le maintenir gonflé à sa pression maximale pendant quelques heures : de cette manière la bande adhère uniformément sur la jante.

B) Montage de la valve

- Insérer la valve Caffé Tubeless Valve, en poussant jusqu'à ce que la base noire de la valve soit au contact de la bande Caffé Tubeless Tape (en cas de difficulté, nettoyer le trou de la valve, puis remonter la valve).
- Serrer la valve dans cette position en serrant l'écrou de blocage à la main (l'étanchéité à l'air est assurée lorsque la base de la valve en caoutchouc est pressée contre la bande Caffé Tape).

C) Montage du pneu**

- Le montage du pneu devrait être effectué à la main ou à l'aide de démonte-pneus en plastique (ne pas utiliser de démonte-pneus métalliques ils pourraient endommager la bande Caffé Tubeless Tape).
- Positionner soigneusement les talons du pneu à l'intérieur de la jante de chaque côté de la base de la valve Caffé Tubeless Valve.
- CONTRÔLE : à ce stade, il devrait être possible de gonfler le pneu soit avec une pompe sur pied verticale, soit avec un compresseur. Gonfler le pneu pour s'assurer qu'il se met de lui-même correctement en place dans la jante. **AVERTISSEMENT : ne jamais dépasser la pression de gonflage imprimée sur les flancs du pneu ou spécifiée par le fabricant de la roue.**
- Dégonfler complètement le pneu et :
 - Retirer l'obus de la valve Caffé Tubeless Valve en utilisant le démonte-obus Presta.
 - Avec la valve positionnée à 9 heures, utiliser l'injecteur Caffélatex pour introduire la quantité adéquate de produit anticrevaison *** Caffélatex par la valve.
Autres possibilités pour introduire le produit Caffélatex :
 - Si la valve est de type tubeless non "RVC" (replaceable valve core) est c'est-à-d. si l'obus n'est pas interchangeable, il reste possible d'utiliser l'injecteur Caffélatex sans retirer l'obus de valve (voir **c4.2_c** : en gonflant le pneu immédiatement après l'injection, la valve sera nettoyée) ;
 - le produit Caffélatex peut être versé directement à l'intérieur du pneu en le démontant partiellement sur une longueur de 20 cm. Remonter ensuite le pneu.
- Remonter l'obus de valve, gonfler le pneu jusqu'à ce qu'il se mette de lui-même correctement en place dans la jante. **AVERTISSEMENT : ne jamais dépasser la pression de gonflage imprimée sur les flancs du pneu ou spécifiée par le fabricant de la roue.**
- Pour que le produit Caffélatex se distribue uniformément à l'intérieur du pneu, faire tourner la roue en la maintenant à l'horizontale (d'abord d'un côté puis de l'autre) puis verticale en la secouant.
- Amener la pression du pneu à votre valeur habituelle.

D) Conseils

- Après la conversion, nous vous recommandons d'effectuer un essai de 10 minutes pour stabiliser le système et s'assurer que toutes les porosités sont bouchées et étanches.
- Si la pression baisse de façon notable, recommencer la procédure en **c6**, **c7** et **d1**.
- Caffélatex est un produit d'étanchéité très stable et durable. Néanmoins, nous recommandons de contrôler tous les deux mois pour s'assurer qu'il est liquide et conserve par conséquent son action de prévention des crevaisons. Lorsqu'il est sec, les roues protégées par Caffélatex sont toujours étanches à l'air, mais Caffélatex ne répare plus les crevaisons de manière active. Pour rajouter du Caffélatex frais, procéder comme indiquer en **c4**.
- en cas de crevaision importante (trous de plus de 3 mm de diamètre), si la pression baisse trop pour rouler avec le vélo, tandis que le Caffélatex est éjecté du trou, il est possible que le produit Caffélatex mette simplement un peu plus de temps à agir. Retirer l'objet à l'origine de la crevaision, gonfler le pneu et utiliser le vélo : le Caffélatex continue à travailler et finira le cas échéant par réparer la crevaision.
- AVERTISSEMENT : les faibles pressions de gonflage peuvent être utilisés en toute fiabilité uniquement sur pneus, jantes ou roues spécifiques tubeless, avec lesquels les talons du pneu se bloquent dans la jante. L'utilisation de pressions de gonflage très faibles peut être dangereuse et ne peut être pratiquée que sous la seule responsabilité de l'utilisateur.**

E) Diagnostic des problèmes

- APRÈS AVOIR CONVERTI LA JANTE EN TUBELESS, J'AI DES DIFFICULTÉS À GONFLER LE PNEU (TUBELESS, TUBELESS-READY, TNT, 2BLISS) :
 - En raison des tolérances de dimensions de la circonférence des triangles du pneu et de la jante, certaines combinaisons de pneus et de jantes peuvent présenter plus de difficultés que d'autres pour obtenir l'étanchéité. Dans certains cas, l'utilisation d'un compresseur est le seul moyen de gonfler le pneu sans chambre intérieure.
- JE VEUX UTILISER UN PNEU À CHAMBRE STANDARD COMME PNEU SANS CHAMBRE AVEC LE KIT CAFFELATEX TUBELESS :
 - La plupart des pneus avec chambres peuvent être utilisés comme pneu sans chambre au moyen du kit sans chambre Caffélatex. Dans bien des cas un compresseur est nécessaire pour permettre la prise d'étanchéité initiale pour que le pneu puisse se gonfler. **AVERTISSEMENT : les pneus à chambre à air ne sont pas étudiés par leurs fabricants pour une utilisation comme pneus tubeless. Une telle utilisation est sous la seule responsabilité de l'utilisateur.** EFFETTO MARIPOSA® décline toute responsabilité pour tout accident résultant de l'utilisation sans chambre de pneus nécessitant normalement une chambre, grâce au Caffélatex Tubeless Kit.
- LA PRESSION BAISSÉ DE MANIÈRE IMPORTANTE EN 24 HEURES :
 - L'association entre la bande Caffé Tubeless Tape et le produit d'étanchéité Caffélatex assure normalement une étanchéité dépassant les caractéristiques de la norme UST (chute de pression maximale permise : 0,48 bar/24h). Si cela n'est pas le cas, vérifier :
 - La valve, en s'assurant que l'écrou de verrouillage est bien serré (à la main).
 - L'obus de valve, en s'assurant qu'il est bien serré, à l'aide du démonte-obus.
 - Fuites de produit au niveau des trous des rayons ou de la valve : cela pourrait signifier que la bande Caffé Tubeless Tape ou la valve Caffé Tubeless Valve ne sont pas correctement montés. Démontez le pneu et vérifiez si la valve est bien serrée contre la bande. Si le problème vient de la bande, il convient de la remplacer et de recommencer depuis le point **A**).
 - Du produit fuit sur le pneu : suivre les étapes **c6** et **d1**. En cas de crevaision ou de coupure, suivre l'étape **d4** : si les dégâts sont trop importants pour être réparés par le produit, le pneu doit être retiré et réparé correctement ou bien remplacé.
- Que se passe-t-il si je monte un pneu en utilisant des démonte-pneus :
 - Les démonte-pneus métalliques peuvent endommager la bande Caffé Tubeless Tape, c'est pourquoi seuls des outils en plastique devrait être utilisés. Certains fabricants mettent en garde les utilisateurs contre l'utilisation de démonte-pneus avec leurs pneus tubeless.

GARANTIE EFFETTO MARIPOSA

EFFETTO MARIPOSA® garantit ce produit pendant une période de deux ans à partir de la date d'achat chez un revendeur autorisé EFFETTO MARIPOSA®. En outre, EFFETTO MARIPOSA® fournit la garantie légale applicable dans les pays concernés. La seule obligation d'EFFETTO MARIPOSA® est de remplacer le produit (EFFETTO MARIPOSA® se réserve le droit de remplacer le produit défectueux par un produit équivalent de sa gamme) ou la pièce considérée comme défectueuse.

LIMITATIONS

Il n'y a aucune garantie absolue de sécurité. Le cyclisme est un sport qui présente des risques de blessures voire de blessures mortelles. La garantie ne couvre pas les dommages dus à :

- l'usage ordinaire résultant de la pratique du cyclisme et des conditions climatiques ;
- montage ou assemblage non conforme de produits inadéquats ;
- une maintenance ou une réparation non conforme ainsi que les modifications ;
- une utilisation non conforme, un mauvais traitement, un abus, une négligence, une imprudence.

Pour toute réclamation au titre de la garantie, adresser le produit défectueux et la facture ou la preuve d'achat au distributeur agréé EFFETTO MARIPOSA® le plus proche. Le nouveau produit réparé sera retourné au distributeur agréé. Si une des clauses de cette garantie se trouve inapplicable en raison d'une procédure administrative ou judiciaire toutes les autres clauses restent cependant applicables.

D'autres questions ? Veuillez nous contacter sur info@effettomariposa.com ou visitez www.effettomariposa.com. Infos de contact :

A) Preparación de las ruedas*

- Quite la cinta para llantas existente.
- Inspeccione los agujeros de los radios y elimine cualquier borde cortante/rebaba que pueda dañar la cinta Caffé Tubeless Tape (utilice papel de lija o una lija pequeña).
- Limpie cuidadosamente la base de la llanta, limpiando cualquier resto de grasa o lubricante (utilice alcohol u otro desengrasante y luego pase un paño limpio y seco).
- INSTALACIÓN DE LA CINTA TUBELESS : comience a colocar la cinta Caffé Tubeless Tape a 5 cm del agujero de la válvula, cubra el agujero de la válvula también, manteniendo una tensión constante y empujando la cinta con los dedos para ir colocándola en su sitio. Asegúrese de evitar la formación de burbujas/arrugas y de que la cinta queda perfectamente centrada. Si no es así, tire de ella y re-céntrela. Siga colocando la cinta hasta que pase 5 cm del agujero de la válvula (se producirá un solapamiento de cinta de 10 cm, 2 capas, encima del agujero de la válvula).
- Envuelva sus dedos en un paño y páselos por encima de la cinta alrededor de toda la circunferencia de la base de la llanta para asegurarse de que la adhesión es buena y de que no quedan burbujas de aire.
- Utilice un clavo afilado o un destornillador para perforar el agujero de la válvula en la cinta Caffé Tubeless Tape. Elimine la cinta Caffé Tubeless Tape que haya quedado en el interior del agujero con una lima.
- ATENCIÓN ESPECIAL: para asegurarse de que la cinta Caffé Tubeless Tape se ha pegado perfectamente, monte una cubierta estándar con cámara y manténgala inflada a la máxima presión durante unas horas, para asegurarse de que la adhesión de la cinta a la llanta es uniforme.

B) Montaje de la válvula

- Introduzca la válvula Caffé Tubeless Valve, empujándola hacia dentro hasta que la base negra de la válvula toque la cinta Caffé Tubeless Tape (si presenta dificultades, limpie el agujero de la válvula y vuelva a re-instalarla).
- Asegure la válvula en su posición apretando la contratuercra a mano (la estanqueidad queda garantizada cuando la base de goma de la válvula esté en contacto con la cinta Caffé Tape).

C) Montaje de la cubierta**

- El montaje de la cubierta debe realizarse manualmente o con unas palancas para neumáticos de plástico (evite las metálicas ya que podrían dañar la cinta Caffé Tubeless Tape).
- Introduzca cuidadosamente el borde de la cubierta en el interior del fondo de la llanta, a cada lado de la base de la válvula Caffé Tubeless Valve.
- COMPROBACIÓN: en esta etapa de la instalación debería ser posible inflar la cubierta, con una bomba de suelo o un compresor. Infle la cubierta para asegurar un recto asentamiento sobre la llanta. **ADVERTENCIA: no exceda nunca la presión máxima de inflado estampada en los laterales de la cubierta o indicada en la documentación técnica del fabricante de la rueda.**
- Desinfle totalmente la cubierta y:
 - Desmonte el mecanismo de la válvula Caffé Tubeless Valve con la llave para válvulas Presta.
 - Coloque la válvula en posición de 9 en punto, inyecte a través de la válvula la cantidad*** adecuada de sellador Caffélatex con el inyector Caffélatex Injector.
Alternativas para la inyección de sellador Caffélatex :
 - Si utiliza una cubierta sin cámara y la válvula no es "RVC" (núcleo de válvula desmontable), podrá utilizar el inyector Caffélatex Injector sin desmontar el núcleo de la válvula (consulte **c4.2_c**. Si infla la cubierta inmediatamente después de la inyección, la válvula se limpiará).
 - El sellador Caffélatex puede aplicase directamente en el interior de la cubierta desmontando parcialmente un tramo de 20 cm de cubierta. Vuelva a montar la cubierta completa tras esta acción.
- Vuelva a montar el mecanismo de a válvula, infle la cubierta hasta que quede correctamente asentada sobre la llanta. **ADVERTENCIA: no exceda nunca la presión máxima de inflado estampada en los laterales de la cubierta o indicada en la documentación técnica del fabricante de la rueda.**
- Para distribuir el sellador Caffélatex de un modo uniforme en la cubierta, gire la rueda manteniéndola en posición horizontal (primero por un lado y después por el otro) y, a continuación, ágitala en posición vertical.
- Infle con la presión a la que rueda habitualmente.

D) Consejos

- Tras la conversión recomendamos rodar suavemente durante 10 minutos para estabilizar el sistema y asegurarse de que todas las porosidades quedan totalmente selladas.
- Si la presión desciende significativamente, vuelva a repetir los puntos del procedimiento **c6**, **c7** y **d1**.
- El sellador Caffélatex es muy estable y duradero. No obstante, recomendamos una revisión bimensual para asegurar que conserva su fluidez de líquido y, por lo tanto, conserva su acción "preventiva contra pinchazos". Al secarse, las ruedas selladas con Caffélatex seguirán siendo estancas, pero Caffélatex perderá su capacidad para reparar pinchazos. Para aplicar sellador fresco Caffélatex, siga las instrucciones proporcionadas en el punto **c4**.
- Si sufriera un pinchazo importante (agujeros de un tamaño superior a 3 mm) y la presión descendiera excesivamente como para rodar mientras el sellador Caffélatex escapa a través del agujero, es posible que el sellador Caffélatex tarde más tiempo en reparar el pinchazo. Quite el objeto que ha provocado el pinchazo, infle la cubierta y comience a rodar: el sellador Caffélatex actuará reparando el agujero.
- ADVERTENCIA: sólo es posible aplicar de forma segura una bajas presiones de inflado en cubiertas y en ruedas/llantas específicas tubeless, en las que los bordes de la cubierta quedan bloqueados en el interior de la llanta. El uso de una presión extremadamente baja de inflado puede ser peligroso y si lo hace será bajo su entera responsabilidad.**

E) Solución de problemas

- TRAS LA CONVERSIÓN DE LA LLANTAA TUBELESS, TENGO PROBLEMAS PARA INFLAR LA CUBIERTA (TUBELESS, TUBELESS-READY, TNT, 2BLISS) :
 - debido a las tolerancias de la llanta y el borde de la cubierta, es posible que sea más complicado hacer que funcionen algunas combinaciones de llanta y cubierta. En algunos casos el uso e un compresor es el único medio de inflar la cubierta sin cámara.
- QUIERO UTILIZAR CUBIERTAS ESTANDAR CON CÁMARA COMO TUBELESS CON EL KIT CAFFELATEX TUBELESS:
 - la mayoría de las cubiertas con cámara pueden utilizarse como tubeless con el kit Caffélatex Tubeless. En estos casos será necesario un compresor para permitir el sellado primario de la cubierta y su inflado. **ADVERTENCIA: los fabricantes de las cubiertas estándar no las han diseñado para ser utilizadas como tubeless y si se hace será bajo la entera responsabilidad del usuario.** EFFETTO MARIPOSA® declina toda responsabilidad por los posibles accidentes derivados del uso de cubiertas estándar sin cámara tras utilizar el kit Caffé Tubeless.
- SE PRODUCEN PÉRDIDAS DE PRESIÓN IMPORTANTES DE UN DIA A OTRO:
 - mediante la combinación de la cinta Caffé Tubeless Tape y el sellador Caffélatex deberían alcanzarse unos niveles de estanqueidad superiores a los marcados por el estándar UST (pérdida máxima de presión permisible: 0,48 bares/24h). Si no es el caso, compruebe:
 - la válvula y asegúrese de que la contratuercra está correctamente apretada (a mano);
 - el mecanismo de la válvula y asegúrese de que está correctamente apretada con la llave para válvula;
 - si hay fugas de sellador en los radios/agujeros de las válvulas: esto podría ser un indicador de que la cinta Caffé Tubeless Tape o la válvula Caffé Tubeless Valve no se han instalado correctamente. Desmonte la cubierta y compruebe si la válvula presiona correctamente la cinta. Si el problema se debe a una instalación incorrecta de la cinta, debería sustituir la comenzando el procedimiento desde el punto **A**);
 - fugas de sellador en la cubierta: siga los pasos **c6** y **d1**. En caso de un pinchazo/corte siga en el punto **d4**: si el daño es excesivo como para que lo repare el sellador, debería desmontar toda la cubierta y parchearla correctamente o sustituirla.
- QUÉ SUCEDE SI MONTO UNA CUBIERTA CON palancas para neumáticos:
 - las palancas para neumáticos puede dañar potencialmente la cinta Caffé Tubeless Tape, por lo que debe utilizar siempre palancas para metálicos de plástico. Algunos fabricantes prohíben el uso de palancas para neumáticos con sus cubiertas sin cámara.

GARANTÍA DE EFFETTO MARIPOSA

EFFETTO MARIPOSA® garantiza sus productos durante un periodo de dos años desde la fecha de compra en un distribuidor autorizado de EFFETTO MARIPOSA®. Además, EFFETTO MARIPOSA® ofrece las garantías legales aplicables en los países que así lo exigen. La única responsabilidad de EFFETTO MARIPOSA® quedará limitada a la sustitución del producto (EFFETTO MARIPOSA® se reserva el derecho a sustituir un producto defectuoso por un producto equivalente de su gama) o la pieza que se considere defectuosa.

LIMITACIONES

No se ofrece ninguna garantía de seguridad. El ciclismo es un deporte que conlleva el riesgo de sufrir lesiones e incluso la muerte. la garantía no cubre daños causados por:

- el desgaste normal producido por el uso de la bicicleta o las condiciones medioambientales;
- el montaje o instalación de productos no adecuados que carecen de aprobación;
- la realización de modificaciones, reparaciones o mantenimiento no aprobado;
- un uso no aprobado, mal trato, abuso, negligencia o imprudencia.

Para todas las reclamaciones de garantía, deberá llevar consigo el producto defectuoso y la factura, como prueba de compra, al distribuidor autorizado más cercano de EFFETTO MARIPOSA®. El producto nuevo o reparado será enviado al distribuidor autorizado. Si se alguna parte de esta garantía no fuera aplicable por un procedimiento administrativo o judicial, seguirán vigentes el resto de las condiciones.

Mas preguntas? Póngase en contacto con nosotros en la dirección info@effettomariposa.com o visite www.effettomariposa.com. Información de contacto:

A) Räder vorbereiten*

- Vorhandenes Felgenband entfernen.
- Speichenlöcher inspizieren. Mit Sandpapier oder einer kleinen Feile alle Grate und scharfen Kanten beseitigen, die das Caffé Tubeless Tape beschädigen könnten.
- Den Felgenboden sorgfältig säubern. Spuren von Fett oder Schmiermittel mit Alkohol oder anderem Fettlöser vollständig entfernen.
- TUBELESS TAPE ANBRINGEN: Das Caffé Tubeless Tape 5 cm von der Ventilloch entfernt ansetzen und über die Ventilloch ziehen. Das Band unter gleichmäßiger Spannung halten und mit den Fingern am Felgenboden andrücken. Darauf achten, dass sich keine Luftblasen oder Falten bilden und dass das Band exakt mittig sitzt. Ist dies nicht der Fall, das Band wieder abziehen und mittig ausgerichtet erneut andrücken. Diese Prozedur um die gesamte Felge herum bis 5 cm hinter die Ventilloch fortsetzen (das Band überlappt sich also um 10 cm und verläuft über der Ventilloch zweilagig).
- Die Finger mit einem Lappen umwickeln und das Band über den gesamten Radumfang hinweg reibend andrücken, um sicherzustellen, dass es gut haftet und darunter keine Luftblasen sitzen.
- Mit einem scharfen Dorn oder spitzen Schraubenzieher über der Ventilloch ein rundes Loch in das Caffé Tubeless Tape stoßen. Mit einer Feile das dabei in die Ventilloch geratene Caffé Tubeless Tape entfernen.
- BESONDERS WICHTIG: Um den perfekten Halt des Caffé Tubeless Tape sicherzustellen, einen Standard-Schlauchreifen montieren, auf maximalen Innendruck aufpumpen und einige Stunden auf der Felge belassen. Dies sorgt für eine gleichmäßige Haftung des Bandes an der Felge.

B) Ventil montieren

- Das Caffé Tubeless Valve hineinschieben, bis der schwarze Ventilsockel das Caffé Tubeless Tape berührt (bei Problemen die Ventilloch säubern und das Ventil wieder einsetzen).
- Das Ventil durch Anziehen der Sicherungsmutter mit der Hand an seinem Platz fixieren (die Luftdichtigkeit ist gewährleistet, wenn der Ventilsockel aus Gummi gegen das Caffé Tape gedrückt wird).

C) Reifen montieren**

- Die Reifenmontage sollte per Hand oder mit Reifenhebeln aus Kunststoff erfolgen (keine Metallhebel verwenden, denn sie könnten das Caffé Tubeless Tape beschädigen).
- Die Reifenwülste sorgfältig beiderseits des Caffé Tubeless Valve-Sockels im Felgenbett platzieren.
- PRÜFEN: In diesem Montagestadium sollte es möglich sein, den Reifen manuell oder einem Kompressor aufzupumpen. Den Reifen aufpumpen, um sicherzustellen, dass er sich auf der Felge sauber ausrichtet. **WARNUNG: Niemals den maximalen Innendruck überschreiten, der auf der Seitenwand des Reifens aufgedruckt oder vom Reifenhersteller angegeben ist.**
- Die Luft wieder vollständig aus dem Reifen ablassen. Dann:
 - Den Ventilmechanismus mit dem Presta-Ventilschlüssel aus dem Caffé Tubeless Valve entfernen.
 - Das Ventil auf 9 Uhr ausrichten und mit dem Caffélatex Injector die richtige Menge*** des Caffélatex Abdichtungsmittels einspritzen.
Alternative Methoden zum Einbringen von Caffélatex :
 - Bei einem Tubeless-Ventil ohne austauschbaren Ventilkern (RVC) können Sie ebenfalls den Caffélatex Injector verwenden, ohne den Ventilkern herauszunehmen (siehe **c4.2_c**). Den Reifen danach sofort aufpumpen, um das Ventil von Produktrückständen zu säubern.
 - Caffélatex kann auch direkt in den Reifen gegossen werden. Dazu den Reifen auf einer Länge von 20 cm von der Felge lösen. Anschließend den Reifen sofort wieder montieren.
- Den Ventilmechanismus wieder montieren. Den Reifen aufpumpen, bis er sich auf der Felge sauber ausrichtet. **WARNUNG: Niemals den maximalen Innendruck überschreiten, der auf der Seitenwand des Reifens aufgedruckt oder vom Reifenhersteller angegeben ist.**
- Damit sich Caffélatex im Reifen gleichmäßig verteilt, das Rad zunächst horizontal halten und drehen (erst auf der einen, dann auf der anderen Seite). Anschließend das Rad senkrecht halten und drehen. Dabei das Rad schütteln.
- Den Reifen auf den bevorzugten Druck aufpumpen.

D) Tipps

- Nach der Umstellung empfehlen wir eine zehnmünütige belastungsarme Fahrt, um das System zu stabilisieren und sicherzustellen, dass alle Undichtigkeiten versiegelt sind.
- Wenn der Reifendruck dabei merklich abfällt, die Schritte **c6**, **c7** und **d1** wiederholen.
- Caffélatex ist ein äußerst stabiles und haltbares Abdichtungsmittel. Dennoch empfehlen wir, alle zwei Monate zu überprüfen, ob das Mittel weiterhin flüssig ist und somit seine abdichtende Wirkung noch übernimmt. Wenn das Mittel eingetrocknet ist, sind mit Caffélatex ab gedichtete Reifen weiterhin luftdicht, nur übernimmt Caffélatex den Aktiven Schutz bei einer Panne nicht mehr. Um frisches Caffélatex hinzuzufügen, Schritt **c4** ausführen.
- Wenn bei einem größeren Loch im Reifen (über 3 mm) der Reifendruck zu stark abfällt, um noch fahren zu können, und Caffélatex aus dem Loch spritzt, dauert es möglicherweise nur etwas länger, bis Caffélatex den Schaden repariert. Den Gegenstand entfernen, der das Loch verursacht hat, und den Reifen wieder aufpumpen. Das immer noch vorhandene Caffélatex dichtet damit das Loch wieder ab.
- WARNUNG: Sehr niedrige Innendrucke bei schlauchlosen Reifen sind gefahrlos nur mit speziellen Schlauchlos-Felgen/Rädern möglich, bei denen die Reifenwülste in der Felge einrasten. Die Verwendung eines extrem geringen Reifendrucks kann gefährlich sein und geschieht auf alleinige Verantwortung des Nutzers.**

E) Probleme und Lösungen

- NACH UMSTELLUNG DER FELGE AUF SCHLAUCHLOS HABE ICH PROBLEME BEIM AUFPUMPEN DES (TUBELESS, TUBELESS-READY, TNT, 2BLISS) REIFENS:
 - Aufgrund von Toleranzen bei Reifenwülsten und Felgen sind bestimmte Kombinationen von Reifen und Felge schwieriger umzustellen als andere. In manchen Fällen lässt sich der Reifen ohne Innenschlauch nur mit einem Kompressor aufpumpen.
- ICH MÖCHTE MIT DEM CAFFELATEX TUBELESS KIT STANDARD-SCHLAUCHREIFEN OHNE SCHLAUCH VERWENDEN:
 - Mit dem Caffélatex Tubeless Kit können die meisten Schlauchreifen ohne Schlauch verwendet werden. In diesen Fällen wird ein Kompressor für die primäre Reifenversiegelung und das folgende Aufpumpen des Reifens benötigt. **WARNUNG: Schlauchreifen sind von Herstellerseite nicht für die schlauchlose Verwendung vorgesehen. Dies geschieht auf alleinige Verantwortung des Nutzers.** EFFETTO MARIPOSA® übernimmt keinerlei Haftung für Unfälle, die aus der schlauchlosen Verwendung von Schlauchreifen in Verbindung mit dem Caffé Tubeless Kit resultieren.
- DER REIFENDRUCK FÄLLT INNERHALB VON 24 STUNDEN DEUTLICH AB:
 - Die Kombination von Caffé Tubeless Tape und Caffélatex Abdichtungsmittel sollte eine Luftdichtigkeit gewährleisten, die über den UST-Normen liegt (max. zulässiger Druckverlust 0,48 bar/24 Std.). Ist dies nicht der Fall, prüfen Sie Folgendes:
 - Ventil – Die Sicherungsmutter muss von Hand fest angezogen sein.
 - Ventilmechanismus – Er muss von Hand mit dem Ventilschlüssel fest angezogen sein.
 - An Speichenlöchern / der Ventilloch austretendes Abdichtmittel – Dies kann auf unkorrekte Montage des Caffé Tubeless Tape oder Caffé Tubeless Valve hindeuten. Den Reifen demontieren und prüfen, ob der Ventilsockel fest auf dem Band sitzt. Wenn das Problem auf ein unkorrekt eingeklebtes Tape zurückgeht, wieder mit Schritt **A**) beginnen.
 - Am Reifen austretendes Abdichtungsmittel – Die Schritte **c6** und **d1** ausführen. Im Falle eines Lochs oder Schnittes Schritt **d4** ausführen. Wenn die Beschädigung zu groß ist, um vom Abdichtungsmittel versiegelt zu werden, sollte der Reifen demontiert und korrekt mit einem Flecken repariert oder ersetzt werden.
- WAS GESCHIEHT, WENN ICH EINEN REIFEN MIT REIFENHEBELN AUFZIEHE?
 - Reifenhebel aus Metall können das Caffé Tubeless Tape beschädigen. Darum nur Hebel aus Kunststoff verwenden. Einige Hersteller warnen vor der Verwendung von Reifenhebeln in Verbindung mit ihren Schlauchlos-Reifen.

EFFETTO MARIPOSA GARANTIE

EFFETTO MARIPOSA® gewährt für seine Produkte eine Garantie von zwei Jahren ab Kaufdatum bei Bezug des Produkts von einem zugelassenen EFFETTO MARIPOSA® Händler. Darüber hinaus gewährt EFFETTO MARIPOSA® die im betreffenden Land geltenden gesetzlichen Garantien. Die einzige Garantieleistung von EFFETTO MARIPOSA® besteht im Ersatz des fehlerhaften Produkts (EFFETTO MARIPOSA® behält sich das Recht vor, das fehlerhafte Produkt oder das als fehlerhaft anerkannte Teil durch ein gleichwertiges Produkt bzw. Teil seines Sortiments zu ersetzen).

HAFTUNGSAUSSCHLUSS

Es wird keinerlei Sicherheitsgarantie gegeben. Radfahren ist ein Sport, der mit dem Risiko schwerer oder sogar tödlicher Verletzungen verbunden ist. Die Garantie erstreckt sich nicht auf Schäden aus folgenden Gründen:

- Normaler Verschleiß aufgrund Nutzung und klimatischer Bedingungen
- Nicht vorschriftgemäße Anbringung oder Montage mit ungeeigneten Produkten
- Nicht vorschriftgemäße Wartung, Reparatur oder Modifikationen
- Nicht vorschriftgemäßer Gebrauch, Vernachlässigung, Fehlgbrauch, Fahrlässigkeit, Unvorsichtigkeit

Bei allen Gewährleistungsansprüchen ist das fehlerhafte Produkt samt Kaufquittung beim nächstgelegenen zugelassenen EFFETTO MARIPOSA® Händler einzureichen. Das neue oder reparierte Produkt wird an diesen zugelassenen Händler geschickt. Wenn ein Teil dieser Garantie von behördlicher oder gerichtlicher Seite als ungültig eingestuft wird, berührt dies nicht die Gültigkeit der übrigen Teile dieser Garantie.

Weitere Fragen? Bitte senden Sie eine E-Mail an info@effettomariposa.com oder besuchen Sie www.effettomariposa.com. Kontaktinfo:

caffélatex tubeless conversion kit

To allow the use of Tubeless, Tubeless-Ready**, TNT** and 2Bliss tyres** without inner tube on standard mtb wheels Per permettere l'uso di pneumatici Tubeless, Tubeless-Ready**, TNT** e 2Bliss** senza camera d'aria, su normali ruote per mtb*

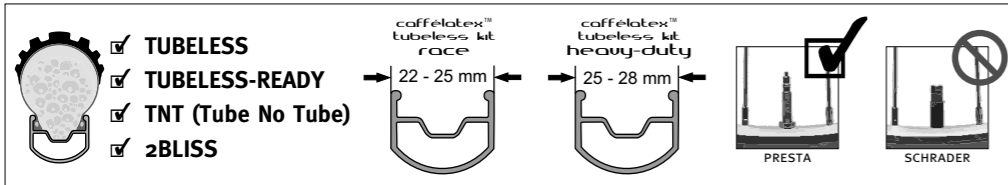

ENGLISH: MOUNTING INSTRUCTIONS

A) Prepare the wheels*

- Remove existing rim-tape.
- Inspect spoke holes removing any burr/cutting edge that might damage Caffé Tubeless Tape (use sand-paper or a small file).
- Carefully clean the rim-bed, removing any trace of grease or lubricant (use alcohol or other de-greaser then clean carefully with a clean, dry cloth).
- TUBELESS TAPE INSTALLATION:** starting 5 cm from the valve-hole, apply Caffé Tubeless Tape covering the valve hole, keeping a constant tension and pushing the tape in place with your fingers. Make sure to avoid bubbles/wrinkles and that the tape is well centered. If not, pull the tape and re-center. Continue the process until 5 cm after the valve hole (there will be a 10 cm tape overlap – 2 layers – across the valve hole).
- Wrap your fingers with a cloth and rub the tape over the entire circumference of the rim bed to ensure adhesion is good and no air is trapped.
- Using a sharp spike or a screwdriver, make a round hole in Caffé Tubeless Tape at the valve hole. Remove the Caffé Tubeless Tape that has gotten inside the hole with a file.
- ADDITIONAL STEP:** to make sure Caffé Tubeless Tape is perfectly glued, mount a standard tyre with inner tube and keep it inflated at maximum pressure for some hours: this will ensure uniform tape-to-rim adhesion.

B) Mount the valve

- Insert Caffé Tubeless Valve, pushing it until the black valve base touches Caffé Tubeless Tape (if difficult, clean the valve hole and re-fit the valve).
- Secure the valve in place, tightening the lock-nut by hand (air-tightness is ensured when the rubber valve base is squeezed against the Caffé Tape).

C) Mount the tyre**

- Tyre assembly should be done by hand or using plastic tyre-levers (avoid metal ones, they could damage Caffé Tubeless Tape).
- Carefully position tyre talons inside the rim bed, on each side of Caffé Tubeless Valve base.
- CHECK:** inflation should be possible at this stage, with either a floor-pump or a compressor. Inflate the tyre to make sure it properly positions itself on the rim. **WARNING: never exceed maximum inflating pressure stamped on tyre sidewalls or specified by the wheel-manufacturer.**
- Completely deflate the tyre and:
 - remove the valve mechanism from Caffé Tubeless Valve using the Presta valve key.
 - With the valve positioned at 9 o' clock, use Caffélatex Injector to insert the appropriate quantity*** of Caffélatex sealant through the valve.
Alternative ways of adding Caffélatex :
 - if using a non 'RVC' (replaceable valve core) tubeless valve, you can still use Caffélatex Injector without removing the valve core (see **c4.2_c**; inflating the tyre immediately after the injection will clean the valve);
 - Caffélatex can be poured directly inside the tyre by partially unmounting the tyre on a 20 cm length. Remount the tyre after that.
- Remount the valve mechanism, inflate the tyre until it properly positions itself in the rim. **WARNING: never exceed maximum inflating pressure stamped on tyre sidewalls or specified by the wheel-manufacturer.**
- To evenly distribute Caffélatex inside the tyre, rotate the wheel keeping it horizontal (one side first, then the other), then vertical, shaking it.
- Take the tyre pressure to your usual riding one.

D) Tips

- After the conversion, we recommend doing a 10 min. easy ride to stabilize the system and make sure all porosities are sealed.
- If pressure drops significantly, repeat the procedure at **c6**, **c7** and **d1**.
- Caffélatex is a very stable and durable sealant. Nevertheless, we recommend checking it every 2 months, to make sure it's liquid and therefore retains its 'puncture preventive' action. When dry, Caffélatex-sealed wheels are still air-tight, but Caffélatex won't actively repair punctures. To add fresh Caffélatex, follow point **c4**.
- In case of a relevant puncture (holes bigger than 3 mm), if the pressure drops too much to ride while Caffélatex sprays out of the hole, it might just take more time for Caffélatex to repair it. Remove the puncturing object, inflate the tyre and ride: Caffélatex will keep on working, eventually repairing the hole.
- WARNING:** tubeless-low inflating pressures can be used safely only on specific tubeless rims/wheels, where tyre talons lock into the rim. The use of extremely low inflating pressure can be dangerous and is done under the user's sole responsibility

E) Troubleshooting

- AFTER CONVERTING THE RIM TO TUBELESS, I HAVE PROBLEMS INFLATING THE (TUBELESS, TUBELESS-READY, TNT, 2BLISS) TYRE:**
due to tyre bead and rim dimensional tolerances, some combinations of tyre and rim could be more difficult than other to make work. In some cases the use of a compressor is the only way to inflate the tyre without inner tube.
e2. I WANT TO USE STANDARD TUBE-TYPE TYRES AS TUBELESS WITH CAFFELATEX TUBELESS KIT:
most tube-type tyres can be run as tubeless using Caffélatex Tubeless Kit. In such cases a compressor is needed to allow the primary tyre seal and its inflation. **WARNING:** tube type tyres are not ment to be used as tubeless by their producers and this is done under the user's sole responsibility. **EFFETTO MARIPOSA® cannot be considered liable for accidents coming from the use of tube-type tyres without inner tube, using Caffélatex Tubeless Kit.**
- PRESSURE DROPS SIGNIFICANTLY OVERNIGHT:**
the combination of Caffé Tubeless Tape and Caffélatex sealant should give an air-tightness exceeding UST standards (max pressure loss allowed: 0,48 bar/24h). If it's not the case, check:
 - the valve, making sure the lock nut is well tightened (hand tight);
 - the valve mechanism, making sure it is well tightened (hand tight) using the valve key;
 - sealant leaks at the spoke/valve holes: this could mean that Caffé Tubeless Tape or Caffé Tubeless Valve have not been properly mounted. Remove the tyre and check if the valve is well pressed against the tape. If the problem comes from the tape assembly, you should replace it starting from **A**);
 - sealant leaks on the tyre: follow steps **c6** and **d1**. In case of a puncture/cut follow step **d4**: if the damage is too big to be fixed by the sealant, the tyre should be removed and properly patched or replaced.
- WHAT HAPPENS IF I MOUNT A TYRE USING TYRE-LEVERS:**
metal tyre levers can potentially damage Caffé Tubeless Tape, so only plastic ones should be used. Some manufacturers warn against the use of tyre levers with their tubeless tyres.

EFFETTO MARIPOSA WARRANTY

EFFETTO MARIPOSA® guarantees its products for a period of 2 years from the date of purchase from an approved EFFETTO MARIPOSA® dealer. Furthermore, EFFETTO MARIPOSA® provides the legal guarantees applicable in the countries concerned. EFFETTO MARIPOSA®'s only liability will be to replace the product (EFFETTO MARIPOSA® reserves the right to replace the defective product by an equivalent product from its range) or the part considered defective.

LIMITATIONS

There is no absolute guarantee of safety. Cycling is a sport that carries the risk of injury or even death. The warranty does not cover damage due to:

- ordinary wear incurred by cycling and climatic conditions;
- non-compliant fitting or assembly using inappropriate products;
- non-compliant maintenance, repairs or modifications;
- non-compliant use, bad treatment, abuse, negligence, imprudence.

For all warranty claims, take the defective product and the invoice or proof of purchase to your nearest approved EFFETTO MARIPOSA® dealer. The new or repaired product will be returned to the approved dealer. If one part of this warranty was found to be inapplicable by an administrative or judicial procedure, the other parts would remain applicable.

ITALIANO: ISTRUZIONI DI MONTAGGIO

A) Preparare le ruote*

- Rimuovere il nastro para-nipples esistente.
- Controllare i fori raggio e rimuovere qualsiasi bordo tagliente/sbavatura (cartavetro o lima).
- Pulire attentamente il fondo del cerchio per rimuovere qualsiasi traccia di grasso o lubrificante (usare alcool o altro sgrassante, poi passare uno straccio pulito e asciutto).
- MONTAGGIO DEL NASTRO TUBELESS:** iniziando a 5 cm dal foro valvola, installare il nastro Caffé Tubeless Tape coprendo il foro valvola, mantenendo una tensione costante e spingendo il nastro in posizione con le dita. Assicurarsi di evitare bolle o grinze e che il nastro sia ben centrato. In caso contrario, scollare il nastro e ri-applicare. Continuare il processo fino a superare di 5 cm il foro valvola (ci sarà una sovrapposizione di nastro per 10 cm – 2 strati - a cavallo del foro valvola).
- Con le dita avvolte da uno straccio, ricalcare il nastro sull'intera circonferenza della gola del cerchio per assicurare una buona adesione senza bolle d'aria.
- Utilizzando una punta o un cacciavite, praticare un foro rotondo nel nastro Caffé Tubeless Tape in corrispondenza del foro valvola. Rimuovere il nastro in eccesso che sia entrato nel foro, se impedisce l'inserimento della valvola.
- ACCORTEZZAAGGIUNTIVA:** per fare in modo che il nastro Caffé Tubeless Tape sia incollato perfettamente, montare un pneumatico normale con camera d'aria e lasciarlo gonfiato alla pressione massima per qualche ora: questo garantirà un'adesione uniforme tra nastro e cerchio.

B) Montare la valvola

- Inserire la valvola Caffé Tubeless Valve, spingendo fino a quando la base nera della valvola viene a contatto con il nastro Caffé Tubeless Tape (se è difficile, pulire il foro valvola da eventuali residui di nastro e riprovare).
- Fissare la valvola in posizione avvitando a mano la ghiera di serraggio (la tenuta dell'aria è data dalla base valvola in gomma pressata contro il nastro Caffé Tape).

C) Montare lo pneumatico**

- Il montaggio dello pneumatico deve essere fatto a mano o usando levette in plastica (evitare levette in metallo, che potrebbero danneggiare il nastro Caffé Tubeless Tape).
- Posizionare attentamente i talloni dello pneumatico all'interno del cerchio, da una parte e dall'altra della base della valvola Caffé Tubeless Valve.
- CONTROLLO:** il gonfiaggio dovrebbe già essere possibile in questa fase, con una pompa da officina o con un compressore. Gonfiare lo pneumatico per assicurarsi che si inselli correttamente nel cerchio. **ATTENZIONE:** non superare mai la massima pressione di gonfiaggio indicata sui fianchi della copertura o specificata dal fabbricante della ruota/cerchio.
- Sgonfiare completamente lo pneumatico e:
 - rimuovere il meccanismo valvola dal Caffé Tubeless Valve utilizzando la chiave in dotazione.
 - Con la valvola posizionata a ore 9, utilizzare la siringa Caffélatex Injector per immettere la giusta quantità*** di sigillante Caffélatex attraverso la valvola.
Modi alternativi di immettere il Caffélatex :
 - se si utilizza una valvola tubeless senza meccanismo smontabile, si può ancora utilizzare la siringa Caffélatex Injector senza smontare il meccanismo (vedere **c4.2_c**; gonfiando lo pneumatico immediatamente dopo l'immissione del sigillante si pulirà il meccanismo valvola);
 - Caffélatex può essere versato direttamente nello pneumatico, smontandolo parzialmente da un lato su di una lunghezza di 20 cm. Rimontare lo pneumatico dopo l'operazione.
- Rimontare il meccanismo valvola e gonfiare lo pneumatico fino a quando non si posizioni correttamente nel cerchio. **ATTENZIONE:** non superare mai la massima pressione di gonfiaggio indicata sui fianchi della copertura o specificata dal fabbricante della ruota/cerchio.
- Per distribuire uniformemente il Caffélatex all'interno dello pneumatico, far girare la ruota mantenendola orizzontale (prima un lato, poi l'altro), poi verticale, scuotendola.
- Portare la pressione di gonfiaggio a quella abituale d'uso.

D) Suggerimenti

- Dopo la trasformazione, consigliamo di pedalare per almeno 10 minuti a ritmo blando per stabilizzare il sistema ed assicurarsi che tutte le porosità siano sigillate.
- Se la pressione diminuisce sensibilmente, ripetere la procedura descritta ai punti **c6**, **c7** e **d1**.
- Caffélatex è un sigillante molto stabile e durevole. In ogni caso consigliamo di controllare il suo stato ogni 2 mesi, per assicurarsi che sia liquido e mantenga così la sua azione di prevenzione contro le forature. Quando è asciutto, le ruote sigillate con Caffélatex rimangono a tenuta d'aria, ma il Caffélatex non riparerà nuove forature eventuali. Per aggiungere nuovo Caffélatex, seguire il punto **c4**.
- In caso di fori di una certa entità (superiori a 3mm di diametro) se la pressione scende troppo per pedalare mentre Caffélatex continua a fuoriuscire dal foro, semplicemente il Caffélatex potrebbe necessitare di maggiore tempo per ripararlo. Rimuovere la causa di foratura, gonfiare lo pneumatico e pedalare: Caffélatex continuerà ad agire, riparando il foro.
- ATTENZIONE:** pressioni di gonfiaggio basse (come quelle indicate per i tubeless) possono essere utilizzate senza pericolo soltanto con ruote e pneumatici specifici tubeless, in cui i talloni del pneumatico si innestano nel cerchio. L'uso di pressioni molto basse con altri sistemi può essere pericoloso ed è fatto da ciascuno sotto la propria esclusiva responsabilità.

E) Risoluzione problemi

- DOPO LA CONVERSIONE DEL CERCHIO A TUBELESS, HO PROBLEMI A GONFIARE LO PNEUMATICO (TUBELESS, TUBELESS-READY, TNT, 2BLISS):**
a causa delle tolleranze dimensionali di pneumatici e cerchi, alcune combinazioni di pneumatico e cerchio possono essere più "difficili" di altre per quanto riguarda il gonfiaggio. In alcuni casi l'uso di un compressore è l'unico modo per gonfiare lo pneumatico senza la camera d'aria.
e2. VOGLIO UTILIZZARE UN PNEUMATICO NORMALE COME TUBELESS CON IL CAFFELATEX TUBELESS KIT:
la maggior parte degli pneumatici per camera d'aria può essere utilizzata come tubeless utilizzando il Caffélatex Tubeless Kit. In questi casi un compressore è necessario per permettere il gonfiaggio dello pneumatico. **ATTENZIONE:** pneumatici per camera d'aria non sono progettati per essere utilizzati senza camera dai produttori, questo viene fatto da ciascuno sotto la propria esclusiva responsabilità. **EFFETTO MARIPOSA® non può essere considerata responsabile per incidenti derivanti dall'uso di pneumatici per camera d'aria in assenza di camera, utilizzando il Caffélatex Tubeless Kit.**
- LA PRESSIONE SCENDE IN MODO CONSIDEREVOLE NEL GIRO DI 24 ORE:**
la combinazione di nastro Caffé Tubeless Tape e sigillante Caffélatex dovrebbero garantire una tenuta d'aria addirittura superiore allo standard UST (massima perdita di pressione accettata: 0,48 bar/24 ore). Se la perdita di pressione è superiore, controllare:
 - la valvola, assicurandosi che la ghiera sia ben stretta (a mano);
 - il meccanismo valvola, assicurandosi che sia ben serrato, utilizzando la chiave per valvole in dotazione;
 - se il sigillante fuoriesce dai fori raggio o dal foro valvola, questo può significare che il nastro Caffé Tubeless Tape o la valvola Caffé Tubeless Valve non sono stati montati correttamente. Rimuovere lo pneumatico e controllare se la base della valvola sia ben in contatto con il nastro. Se il problema deriva invece dal montaggio del nastro, bisognerà sostituirlo a partire dal punto **A**);
 - se il sigillante fuoriesce dallo pneumatico: seguire i punti **c6** e **d1**. In caso di foratura/taglio, seguire il punto **d4**: se il danno è troppo grosso per essere riparato dal sigillante, lo pneumatico deve essere smontato per riparazione o sostituzione.
- COSA SUCCEDE UTILIZZANDO LEVETTE PER MONTARE I COPERTONI:**
levette di metallo potrebbero danneggiare il nastro Caffé Tubeless Tape, quindi utilizzare soltanto quelle in plastica. Alcuni fabbricanti mettono in guardia contro l'uso di levette nel montaggio dei copertoni tubeless

GARANZIA EFFETTO MARIPOSA

EFFETTO MARIPOSA® garantisce i suoi prodotti per un periodo di 2 anni dalla data di acquisto da un rivenditore autorizzato EFFETTO MARIPOSA®. Inoltre, EFFETTO MARIPOSA® fornisce le garanzie legali previste nei singoli paesi. La responsabilità di EFFETTO MARIPOSA® si estende al massimo alla sostituzione del prodotto o della parte riconosciuta difettosa (EFFETTO MARIPOSA® si riserva il diritto di sostituire prodotti difettosi con un prodotto equivalente della propria gamma)

LIMITAZIONI

Non c'è nessuna garanzia assoluta di sicurezza. Il ciclismo è uno sport che comporta rischio di incidenti anche gravi fino alla morte. La garanzia non copre danni dovuti a:

- usura ordinaria causata dalla pratica del ciclismo o da condizioni climatiche;
- montaggio non secondo le istruzioni, o utilizzando strumenti inappropriati;
- manutenzione, riparazioni o modifiche al di fuori di questo foglio istruzioni;
- uso non conforme, cattivo uso, negligenza, imprudenza.

Per tutte le richieste di garanzia, portare il prodotto ritenuto difettoso e la prova di acquisto al rivenditore autorizzato EFFETTO MARIPOSA® più vicino. Il prodotto nuovo o riparato sarà inviato al rivenditore. Se una parte di questa garanzia non fosse applicabile per ragioni amministrative o legali in specifici paesi, il resto della garanzia è comunque da ritenersi valido.

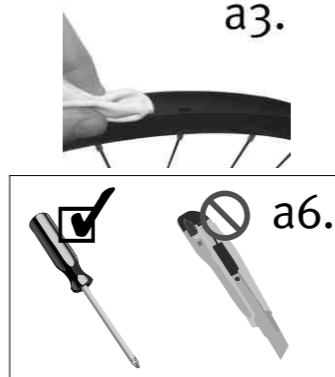
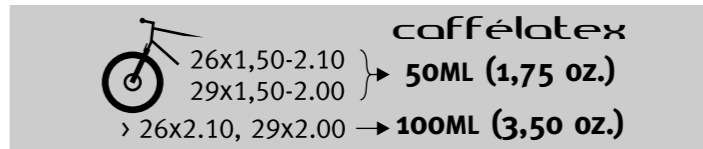

ENGLISH:

- Caffé Tubeless Tape compatible wheels/rims MUST BE PRESTA-DRILLED (NO SCHRADER VALVE HOLES):
21 mm Caffé Tubeless Tape: rims with external section from 22 to 25mm (Mavic XC 717, XM 719, American Classic 350, DT 4,1, DT 4,2, Notubes Olympic, ZTR355, Arch, FRM XMD333...);
25 mm Caffé Tubeless Tape: rims with external section from 25 to 28mm (Mavic EX 721, Notubes Flow...)
- Caffélatex Tubeless Kit is developed for Tubeless, Tubeless-Ready, TNT (Tube No Tube) and 2Bliss mountain bike tyres, manufactured according to UST fitting diameter. **WARNING: the use of Caffélatex Tubeless Kit with standard tube-type tyres is done under the user's sole responsibility.**
- ***: recommended Caffélatex sealant quantities, depending on tyre size: **26x1.50-2.10 o 29x1.50-2.00 -> 50 ml (1,75 oz.)**
>26x2.10, 29x2.00 -> 100 ml (3,50 oz.)

ITALIANO:

- I cerchi e le ruote compatibili con il nastro Caffé Tubeless Tape DEVONO AVERE FORATURA PER VALVOLA PRESTA (NO FORO PER VALVOLA SCHRADER):
Caffé Tubeless Tape da 21 mm: cerchi con sezione esterna da 22 fino a 25mm (Mavic XC 717, XM 719, American Classic 350, DT 4,1, DT 4,2, Notubes Olympic, ZTR355, Arch, FRM...);
Caffé Tubeless Tape da 25 mm: cerchi con sezione esterna da 25 fino a 28mm (Mavic EN 328, Notubes Flow...)
- Caffélatex Tubeless Kit è stato sviluppato per pneumatici mtb Tubeless, Tubeless-Ready, TNT (Tube No Tube) e 2Bliss, prodotti secondo lo standard dimensionale UST. **ATTENZIONE:** l'uso del Caffélatex Tubeless Kit con pneumatici standard viene fatto dall'utente sotto la propria esclusiva responsabilità.
- ***: quantitativo di Caffélatex consigliato a seconda della dimensione del pneumatico: **26x1.50-2.10 o 29x1.50-2.00 -> 50 ml (1,75 oz.)**
>26x2.10, 29x2.00 -> 100 ml (3,50 oz.)

FRANÇAIS:

- les roues/jantes compatibles avec la bande Caffé Tubeless Tape DOIVENT ÊTRE PERCÉES POUR LES VALVES PRESTA (NON PAS POUR VALVE SCHRADER):
bande Caffé Tubeless Tape de 21 mm: jantes avec une section extérieure de 22 à 25mm (Mavic XC 717, XM 719, XM 317, American Classic 350, DT 4,1, DT 4,2, Notubes Olympic, ZTR355, Arch, FRM XMD333...);
bande Caffé Tubeless Tape de 25 mm: jantes de section extérieure de 25 à 28mm (Mavic EX 721, Notubes Flow...)
- Le Caffélatex Tubeless Kit est étudié pour les pneus Tubeless, Tubeless-Ready, TNT (Tube No Tube) et 2Bliss pour mountain bike, fabriqués conformément au standard UST. **AVERTISSEMENT:** l'utilisation du Caffélatex Tubeless Kit avec des pneus standard s'effectue sous la seule responsabilité de l'utilisateur.
- ***: quantité de produit Caffélatex en fonction de la taille du pneu: **26x1.50-2.10 o 29x1.50-2.00 -> 50 ml (1,75 oz.)**
>26x2.10, 29x2.00 -> 100 ml (3,50 oz.)

ESPAÑOL:

- Las ruedas/lantas compatibles con la cinta Caffé Tubeless Tape DEBERÁN PERFORARSE PARA VÁLVULAS PRESTA (NO PARA VÁLVULA SCHRADER):
Cinta Caffé Tubeless Tape de 21 mm: llantas con sección externa de 22 a 25mm (Mavic XC 717, XM 719, XM 317, American Classic 350, DT 4,1, DT 4,2, Notubes Olympic, ZTR355, Arch, FRM XMD333...);
Cinta Caffé Tubeless Tape de 25 mm: llantas con sección externa de 25 a 28mm (Mavic EX 721, Notubes Flow...)
- El kit Caffélatex Tubeless Kit se ha desarrollado para cubiertas de bicicleta de montaña Tubeless, Tubeless-Ready, TNT (Tube No Tube) y 2Bliss fabricadas de acuerdo al diámetro de instalación marcado por el estándar UST. **ADVERTENCIA:** el uso del kit Caffélatex Tubeless Kit con cubiertas estándar con cámara será bajo la entera responsabilidad del usuario.
- ***: Cantidades de sellador Caffélatex, dependiendo del tamaño de la cubierta: **26x1.50-2.10 o 29x1.50-2.00 -> 50 ml (1,75 oz.)**
>26x2.10, 29x2.00 -> 100 ml (3,50 oz.)

DEUTSCH:

- Mit Caffé Tubeless Tape kompatible Räder / Felgen MÜSSEN EINE PRESTA-BOHRUNG AUFWEISEN (KEINE SCHRADER-VENTILBOHRUNG):
21 mm Caffé Tubeless Tape: Felgen mit Außensektion von 22 bis 25 mm (Mavic XC 717, XM 719, XM 317, American Classic 350, DT 4,1, DT 4,2, Notubes Olympic, ZTR355, Arch, FRM XMD333 ...);
25 mm Caffé Tubeless Tape: Felgen mit Außensektion von 25 bis 28 mm (Mavic EX 721, Notubes Flow ...)
- Das Caffélatex Tubeless Kit wurde für Tubeless, Tubeless-Ready, TNT (Tube No Tube) und 2Bliss Mountainbike-Reifen entwickelt, die gemäß UST-Montagedurchmesser gefertigt wurden. **WARNUNG:** Die Verwendung des Caffélatex Tubeless Kit mit Standard-Schlauchreifen geschieht auf alleinige Verantwortung des Nutzers.
- ***: Caffélatex Abdichtungsmittel-Menge in Abhängigkeit von der Reifengröße: **26x1.50-2.10 o 29x1.50-2.00 -> 50 ml (1,75 oz.)**
>26x2.10, 29x2.00 -> 100 ml (3,50 oz.)

Further questions? Please contact us at info@effettomariposa.com or visit www.effettomariposa.com. Contact info:

Domande aggiuntive? Si prega di contattare info@effettomariposa.com o visitare www.effettomariposa.com. Info per il contatto: